



F.lli MENABO' s.r.l.
AUTO ACCESSORI

LIRE UN MODE D'EMPLOI

C.C.I.A.A. n. 113.759
Numero Pos. Comm. E.M. RE 001177
Iscr. Trib. RE 10033

SKI RACK "WHITE BEAR" COD. ART. 8597173E

FOR MAX 6 PAIRS OF SKI OR 2 SNOW BOARD THE TOTAL WEIGHT NOT EXCEED KG 42
POUR 6 PAIRES DE SKIS OU 2 SNOW BOARD, LE POIDS TOTAL NE DOIT PAS DÉPASSÉ 42 KG.

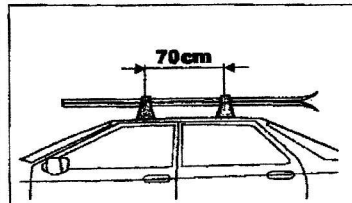
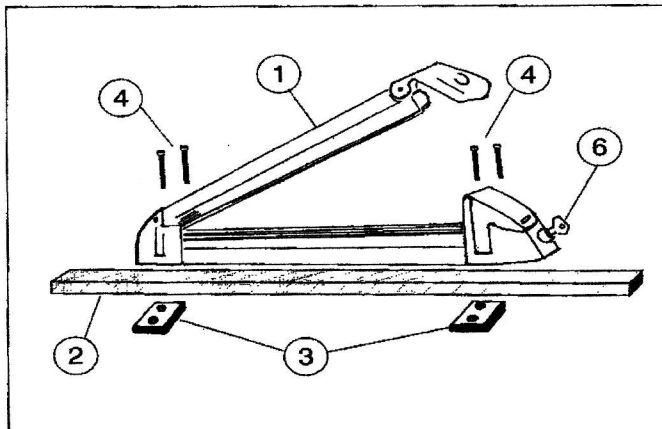

COD	PARTS	Qty.
1	Ski rade	2
3	Supports	4
4	Screw 6 x 55	8
6	Key	1
8	Instruction sheet	1

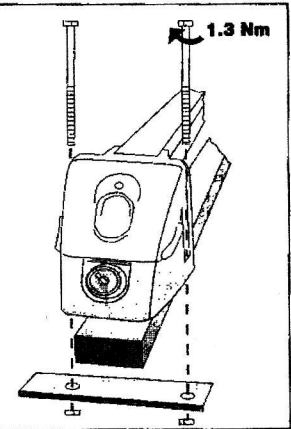

Instructions de montage et d'utilisation du produit.

ATTENTION !

Pour des raisons de sécurité, montez le porte-skis seulement après avoir lu attentivement les instructions suivantes.
Le porte-skis ne peut être monté que sur une galerie dont les barres ont une section maximum de 60 x 32 mm. La distance maximale doit être de 70 cm entre les barres.

MONTAGE (cf. schéma)

- Posez le porte-skis (1) sur la barre de la galerie (2).
- Posez les plaquettes de fixation (3) sous la barre de la galerie en correspondance des trous du porte-skis.
- Introduisez les vis (4) et vissez-les à fond, serrez fort avec un outil prévu à cet effet
- Ouvrez le porte-skis en tournant la clé (6) dans le sens des aiguilles d'une montre.
- Posez les skis avec les pointes vers l'arrière du véhicule.
- Fermez le porte-skis à l'aide de la clé en la tournant dans le sens contraire des aiguilles d'une montre. Il est interdit de rouler avec la clé dans la serrure.
- Vérifiez la fermeture effective du porte-skis.
- Rangez la clé dans un endroit sûr.
- Les skis montés doivent être parallèles au sol.
- Ne dépassez pas le nombre de paires de skis pour lequel le produit a été homologué
- N'utilisez le porte-ski que sur des barres universelles conformes à la norme DIN 75302 et marquées avec le logo GS.
- Assurez-vous que le porte-ski soit fixé correctement. Effectuez le premier contrôle après un bref trajet, les contrôles suivants sont à effectuer régulièrement pendant le voyage.
- Ne transportez pas des skis trop courts qui pourraient tomber du porte-ski.
- Les charges débordant le dispositif de portage doivent remplir les prescriptions de la réglementation en vigueur dans le pays de circulation.
- La distance entre les porte-skis doit être telle, que, en cas de déclenchement du support arrière, les skis ne sortent pas du support avant.

CONSEILS

- Le montage du porte-skis sur le toit du véhicule entraîne une variation des conditions de conduite.
- Roulez prudemment et à vitesse modérée (130 km/h) en évitant, dans la mesure du possible les accélérations ou freinages brusques ainsi que des changements de direction soudains.
- Vérifiez le bon état du porte-skis à chaque utilisation.
- Pour des raisons de sécurité, démontez le porte-ski lorsqu'il n'est pas utilisé.
- Afin de réduire la consommation de carburant, il est conseillé d'ôter les barres de portages de toit après utilisation.

NOTA :Le fournisseur décline toute responsabilité en cas de dégâts à des personnes ou à des biens provoqués par le non respect des instructions ci-dessus mentionnées, ou par un usage impropre. F.lli MENABO' s.r.l. - Via 8 Marzo, 3 - Z.1. Corte Tegge - 42025 Cavriago (RE) - Italia